

# AVANT®

## Manual del operario



## Separador de troncos 550

Producto núm.

A443284

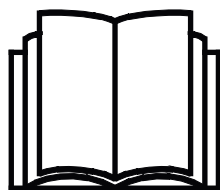

Lea este manual detenidamente antes de utilizar el equipo y siga las instrucciones.

Guarde este manual para futura consulta.

Manufacturer:

**AVANT®**  
AVANT TECNO OY  
e-mail: sales@avanttecono.com

Ylötie I  
33470 YLÖJÄRVI  
FINLAND  
Tel. +358 3 347 8800  
Fax +358 3 348 5511

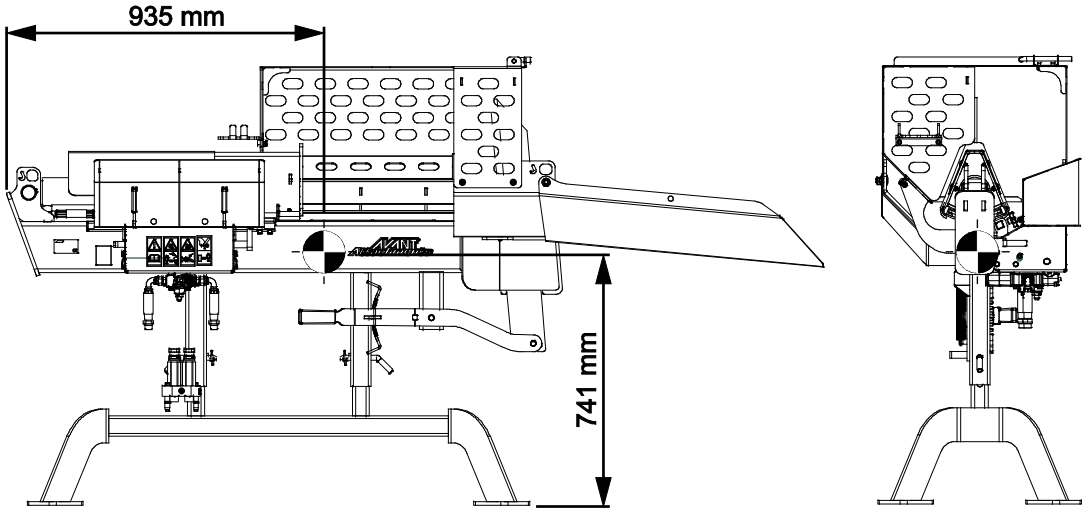
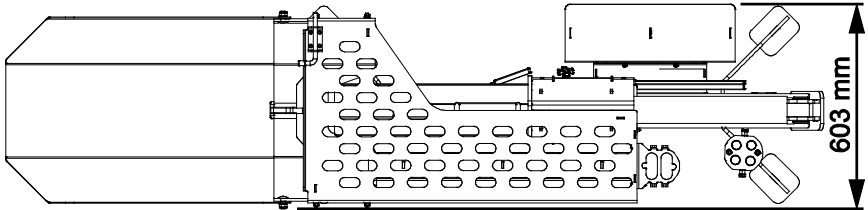
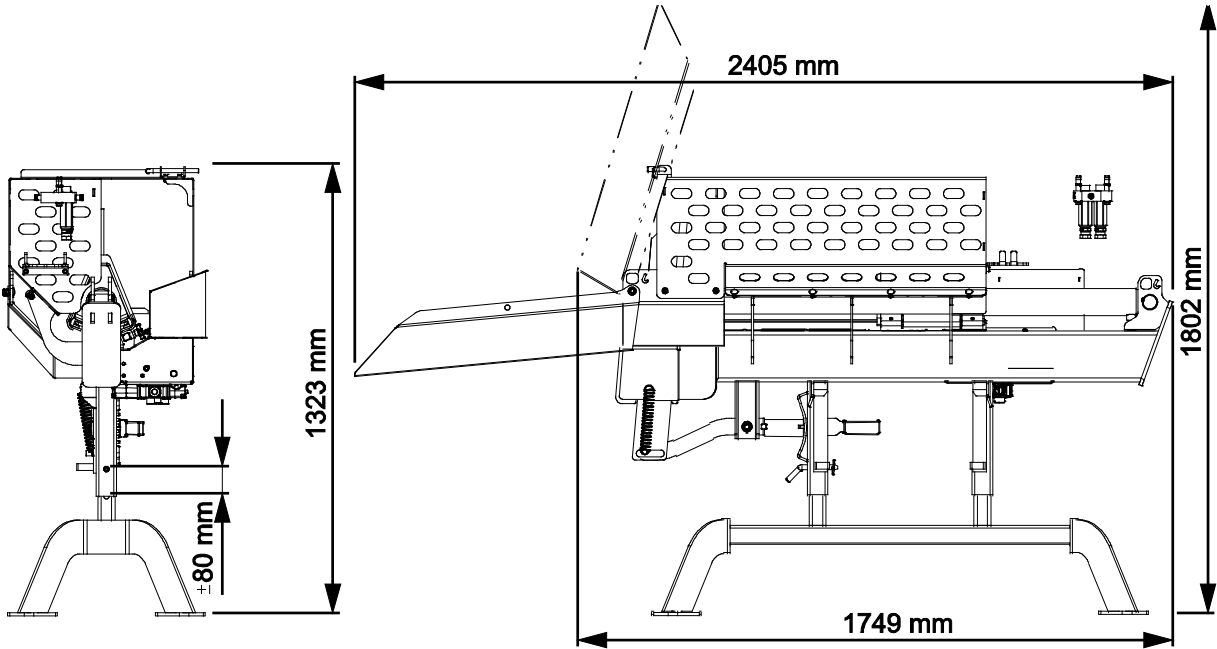

# INDICE

<b>1. PRÓLOGO</b> .....	<b>4</b>
Símbolos de advertencia utilizados en este manual .....	5
<b>2. USO PREVISTO</b> .....	<b>6</b>
<b>3. INSTRUCCIONES DE SEGURIDAD PARA USAR EL IMPLEMENTO</b> .....	<b>7</b>
3.1    Procedimiento de desconexión segura.....	9
3.2    Equipo de protección personal.....	9
<b>4. ESPECIFICACIONES TÉCNICAS</b> .....	<b>10</b>
4.1    Etiquetas de seguridad y componentes principales del implemento.....	10
<b>5. ACOPLAMIENTO DEL IMPLEMENTO</b> .....	<b>12</b>
5.1    Conexión y desconexión de las mangueras hidráulicas .....	14
<b>6. INSTRUCCIONES DE USO</b> .....	<b>16</b>
6.1    Comprobaciones antes del uso .....	17
6.1.1    Cualificación del operario.....	17
6.2    Funcionamiento .....	18
6.2.1    Uso del separador de troncos.....	18
6.2.2    Ajuste de la longitud de carrera.....	20
6.2.3    Ajuste de la altura de la cuchilla.....	20
6.2.4    Ajuste de la altura de trabajo.....	21
6.3    Posición de transporte.....	21
6.4    Almacenamiento del implemento .....	22
6.5    Eliminación al final de la vida útil .....	22
<b>7. MANTENIMIENTO Y SERVICIO TÉCNICO</b> .....	<b>23</b>
7.1    Inspección de los componentes hidráulicos.....	23
7.2    Inspección de estructuras metálicas.....	24
7.3    Mantenimiento de la cuña de corte.....	24
7.4    Limpieza del implemento.....	24
7.5    Engrase.....	25
7.5.1    Pastillas de deslizamiento.....	25
<b>8. CONDICIONES DE LA GARANTÍA</b> .....	<b>26</b>

## I. Prólogo

---

Avant Tecno Oy quisiera agradecerle la compra de este implemento para su cargadora Avant. La fabricación y diseño de este implemento están avalados por años de experiencia en el desarrollo y producción del producto. Familiarícese con este manual y con las siguientes instrucciones para garantizar su seguridad y un funcionamiento fiable y duradero del equipo. Lea detenidamente las instrucciones antes de comenzar a usar el equipo o realizar tareas de mantenimiento.

Este manual tiene por objeto ayudarle a:

- utilizar el equipo de forma segura y eficiente
- observar y evitar situaciones peligrosas
- mantener el equipo intacto y garantizar una prolongada vida útil

Con estas instrucciones, hasta un usuario sin experiencia puede utilizar el implemento y la cargadora con seguridad. El manual también incluye instrucciones importantes para operarios experimentados de maquinaria AVANT. Asegúrese de que todas las personas que utilicen la cargadora hayan recibido las indicaciones adecuadas y se hayan familiarizado con el manual de la cargadora, cada implemento empleado y todas las instrucciones de seguridad antes de usar el equipo. Queda prohibido el uso del equipo con fines distintos o de forma distinta a la descrita en este manual. Mantenga este manual en un lugar accesible durante toda la vida útil del equipo. Si vende o transfiere el equipo, asegúrese de entregar este manual al nuevo propietario. En caso de pérdida o deterioro, puede solicitar un manual nuevo a su distribuidor Avant o al fabricante.

Además de las instrucciones de seguridad del manual tiene que cumplir todas las normas de seguridad en el trabajo, las leyes locales y otras disposiciones relativas al uso del equipo. En particular, las normas relativas uso del equipamiento en vías públicas se tienen que cumplir. Póngase en contacto con su distribuidor Avant para obtener más información sobre los requisitos locales antes de utilizar la minicargadora en vías públicas.

Póngase en contacto con su distribuidor de AVANT local si necesita resolver cualquier duda relativa a mantenimiento, recambios o problemas que puedan ocurrir mientras se maniobra con la máquina.

Este manual es una traducción de las instrucciones originales en inglés. Dado la continua evolución del producto, algunos de los detalles que aparecen este manual podrían diferir de su equipo. Las ilustraciones también pueden mostrar equipamiento opcional o funciones que aún no estén disponibles. Nos reservamos el derecho de modificar el contenido del manual sin aviso. Copyright © 2021 Avant Tecno Oy. Todos los derechos reservados.

## Símbolos de advertencia utilizados en este manual

Los siguientes símbolos de advertencia que aparecen en este manual se utilizan para señalar factores que se tienen que tener en cuenta para reducir el riesgo de lesiones o daños materiales.



### ADVERTENCIASÍMBOLO DE ALERTA DE SEGURIDAD

Este símbolo significa: «¡Advertencia: permanezca alerta! ¡Su seguridad está en juego!»

Lea detenidamente el mensaje que sigue en el que se advierte de un riesgo inminente que puede causar lesiones graves.

El símbolo de alerta de seguridad en solitario o acompañando a la declaración de seguridad asociada indica la presencia de mensajes de seguridad importantes en este manual. Se utiliza para llamar la atención sobre instrucciones en las que está en juego su seguridad personal y a la de otras personas. Cuando vea este símbolo, permanezca alerta, su seguridad está en juego. Lea detenidamente el mensajes que sigue e informe al resto de operarios.

#### PELIGRO

Esta indicación de advertencia alerta de una situación peligrosa que, si no se evita, provocará la muerte o lesiones graves.

#### ADVERTENCIA

Esta indicación de advertencia alerta de una situación potencialmente peligrosa que, si no se evita, podría provocar lesiones graves o la muerte.

#### PRECAUCIÓN

Esta indicación de advertencia se utiliza para alertar de las posibles lesiones leves que podrían sufrirse si no se siguen las instrucciones de forma oportuna.

#### AVISO

La palabra de la señal indica información sobre la correcta operación y mantenimiento del equipamiento.

No seguir las instrucciones que acompañan al símbolo pueden causar la avería del equipamiento o daños materiales.

## 2. Uso previsto

El seccionador de troncos 550 de AVANT es compatible con las minicargadoras compactas AVANT indicadas en la tabla 1. Este implemento no está diseñado para ser utilizado por más de un operario a la vez. Admite un diámetro máximo de tronco de 300 mm, y una longitud máxima de 550 mm. El seccionador de troncos debe permanecer acoplado al brazo de la minicargadora durante el uso. La minicargadora actúa de fuente de potencia y proporciona estabilidad al implemento, que debe colocarse firmemente apoyado en el suelo. Durante la operación de corte, las manos del operador deben permanecer en el sistema de control de dos manos del seccionador.

El corte se realiza por la acción de un cilindro hidráulico, que presiona el tronco contra la cuña de corte. La altura de la cuña de corte se puede ajustar para cortar el tronco por la mitad en lugar de en cuatro partes. El cilindro hidráulico vuelve a la posición establecida una vez partido el tronco. El punto inicial del cilindro se puede ajustar según la longitud de los troncos.

El seccionador de troncos 550 no está diseñado para ser utilizado de forma distinta a la especificada en este manual y no deberá utilizarse para tareas distintas a aquellas para las que ha sido concebido. Su uso por más de una persona está estrictamente prohibido. Nadie más debe permanecer cerca del seccionador ni de la minicargadora. Este equipo es de uso exclusivo en exterior.

El seccionador de troncos 550 solo debe utilizarse para partir madera. Para cortar madera, recomendamos utilizar el seccionador de troncos de AVANT.

Este implemento se ha diseñado para que necesite el mínimo mantenimiento posible. El operario puede realizar las tareas de mantenimiento periódicas. El operario no puede realizar ningún trabajo de reparación, por lo que las operaciones de mantenimiento y reparación deberán realizarlas personal de mantenimiento profesional. Todos los trabajos de mantenimiento deben realizarse con el equipo de seguridad apropiado. Los recambios deben cumplir con las especificaciones originales, para lo que se recomienda utilizar únicamente recambios originales. Solicite a su distribuidor Avant el catálogo de recambios disponible.

Familiarícese con las instrucciones de revisión y mantenimiento de este manual. Póngase en contacto con su distribuidor AVANT si tiene alguna pregunta sobre el uso y mantenimiento del equipo, o si necesita recambios o un técnico autorizado.

**Tabla 1. Separador de troncos 550. Compatibilidad con cargadoras Avant**

Avant	220 <small>serie 2</small> 225 225LPG	313S 320S	420 423	520 523 R20	525LPG R28 528 530	630 R35 635 640	735 745 750 755i 760i	850 860i	e5 e6
A443284	•	(•)	•	•	•	•	•	•	(•)

Se recomienda utilizar el implemento solo con las minicargadoras identificadas con • en la tabla 1. Con los modelos señalados con (•), es posible que no se alcance el máximo potencial. También podría necesitar contrapesos adicionales. Para conocer la compatibilidad con un modelo no mostrado en la tabla, póngase en contacto con su distribuidor Avant.

### 3. Instrucciones de seguridad para usar el implemento

No olvide que la seguridad es el resultado de varios factores. La combinación cargadora-implemento es muy potente y el uso o mantenimiento inadecuados o descuidados podría provocar graves lesiones personales o daños materiales. Por este motivo, todos los operarios deben familiarizarse concienzudamente con el uso correcto y con los manuales de usuario tanto de la cargadora como del implemento antes de ponerlos en funcionamiento. No utilice el implemento si no está completamente familiarizado con su funcionamiento y con los riesgos asociados.



**PELIGRO**

**El uso inapropiado o descuidado del implemento, o el uso de un implemento en mal estado, podría representar un riesgo de lesiones graves.** Familiarícese con los mandos de la cargadora, el procedimiento de acoplamiento correcto y la forma correcta de utilizar el implemento en un lugar seguro. Estudie especialmente cómo parar el equipo de forma segura. Lea detenidamente todas las precauciones de seguridad.

#### *Lea detenidamente todas las instrucciones de seguridad antes de manipular el implemento*



**ADVERTENCIA**

- Cuando enganche el implemento a la minicargadora, **asegúrese de que los pasadores de bloque de la placa de acoplamiento rápido de la minicargadora se encuentren en la posición inferior y el implemento quede bloqueado a la minicargadora.** Nunca levante ni mueva un implemento que no esté bloqueado.
- Este implemento no está diseñado para ser utilizado por más de un operario simultáneamente. Impida que otras personas se sitúen en la zona de peligro del equipo durante su uso.
- Transporte siempre el implemento tan bajo como sea posible para mantener el centro de gravedad bajo y mantenga el brazo telescópico retraído mientras conduce.
- **Riesgo de aplastamiento: el cortador/separador no se puede utilizar por más de un operario a la vez.** Recuerde siempre que el cilindro es muy potente y la cuchilla del cortador está afilada, por lo que puede causar lesiones si no se manipulan de forma adecuada. El uso del cortador/separador de troncos supone un riesgo de aplastamiento; impida que otras personas se sitúen cerca del implemento durante su uso. Mantenga una distancia de seguridad mínima de 2 metros.
- **Riesgo de vuelco: mantenga la carga cerca del suelo mientras conduce.** Transportar cargas pesadas puede desplazar el centro de gravedad de la minicargadora y provocar que vuelque. Para lograr la estabilidad óptima, transporte siempre las cargas tan bajas y tan cerca de la minicargadora como sea posible, con el brazo telescópico completamente retraído, para mantener el centro de gravedad bajo.
- **Riesgo de aplastamiento: nunca pase ni deje que nadie pase por debajo del brazo de la minicargadora ni del implemento.** La estabilidad de la minicargadora puede variar cuando se deja el asiento del conductor pudiendo volcar aquella. Recuerde siempre que el brazo puede sufrir un descenso inesperado por la pérdida de estabilidad o si otra persona manipula los mandos de la minicargadora derivando en peligro de aplastamiento. La cargadora no está diseñada para mantener la carga levantada durante mucho tiempo. Baje el implemento al suelo con firmeza antes de abandonar el asiento del operario e impida que otras personas permanezcan debajo del brazo o el implemento.
- Cuando utilice el seccionador de troncos, manténgalo apoyado firmemente sobre el suelo y acoplado a la minicargadora. No quite ni modifique la barra protectora.

**ADVERTENCIA**

- Asegúrese de utilizar únicamente implementos que se encuentren en buen estado. Inspeccione minuciosamente el implemento a intervalos regulares. No modifique el implemento de modo que pueda afectar a su seguridad. Está estrictamente prohibido realizar agujeros en el implemento o soldar o fijar de otra forma ganchos u otros objetos al implemento.
- Mantenga la articulación de la cargadora en posición recta cuando manipule cargas pesadas. La cargadora podría volcar hacia delante al girar la articulación.
- Asegúrese de que la superficie pueda soportar la carga total. Respete siempre los valores de presión correctos del neumático.
- Apague la minicargadora y coloque el implemento en una posición segura de acuerdo con el procedimiento de parada segura antes de realizar cualquier tarea de limpieza, mantenimiento o ajuste.
- Preste atención a la zona alrededor de la cargadora y al movimiento de las demás personas y máquinas. Preste atención a la geografía del terreno y a otros peligros, como ramas y árboles que puedan alcanzar la zona del conductor, la caída de rocas y las superficies resbaladizas.
- Utilice el equipo únicamente para su uso previsto. Un uso distinto podría generar riesgos de seguridad innecesarios y causar daños al equipo.
- Asegúrese de que la cargadora esté equipada con los componentes de seguridad necesarios y de que funcione correctamente. El cinturón de seguridad es de uso obligatorio. Si surgen peligros específicos asociados al área de trabajo, utilice el equipo de seguridad oportuno.
- Lea también las instrucciones de seguridad y uso correcto de la cargadora contenidas en el manual de usuario.

**PELIGRO**

**Riesgo de aplastamiento: pasar por debajo del brazo de la minicargadora o de un implemento puede provocar lesiones graves o la muerte.** Nunca pase por debajo del brazo de la minicargadora y evite que otras personas se acerquen al brazo o al implemento mientras estén levantados. Pasar por debajo de un implemento o del brazo de la minicargadora mientras se encuentran levantados es peligroso, ya que el brazo podría descender por la pérdida de estabilidad, una avería mecánica o si otra persona manipula los mandos de la minicargadora. Apoye el implemento en el suelo con firmeza y déjelo en una posición segura antes de abandonar el asiento del operario.

Tenga en cuenta que el brazo de la cargadora puede bajar o inclinarse incluso con el motor parado (peligro de aplastamiento). La cargadora no está diseñada para mantener la carga levantada durante mucho tiempo. Baje siempre el implemento a una posición segura antes de dejar el asiento del operario.





### 3.1 Procedimiento de desconexión segura

*Parada segura del implemento, antes de acercarse al implemento:*



**ADVERTENCIA**

**Pare siempre el implemento siguiendo el procedimiento de parada segura antes de abandonar el asiento del operario.** El procedimiento de parada segura evita movimientos involuntarios del implemento. Tenga presente que el brazo de la minicargadora puede moverse incluso con el motor de la minicargadora parado.

Procedimiento de parada segura:

- Deje el brazo y implemento en el suelo.
- Pare el motor de la cargadora y accione el freno de estacionamiento.
- Libere la presión residual del sistema hidráulico; mueva todas las palancas de control hidráulico a lo largo de su intervalo completo de movimiento un par de veces.
- Evite la puesta en marcha de la máquina quitando llave de contacto.

### 3.2 Equipo de protección personal

*Recuerde llevar puesta el equipo de protección personal adecuado:*



- El nivel de ruido en el asiento del operario puede superar los 85 dB(A) dependiendo del modelo de minicargadora y el ciclo de trabajo. La exposición prolongada a un nivel elevado de ruido puede provocar lesiones auditivas. Lleve cascos para los oídos mientras use la minicargadora.



- Lleve puestos los guantes de protección.



- Lleve botas de seguridad mientras use la minicargadora.



- Utilice gafas de seguridad, por ejemplo, cuando manipule componentes hidráulicos.

## 4. Especificaciones técnicas

Tabla 2. Especificaciones del seccionador de troncos

Producto núm.	A443284
Longitud máx. de tronco:	550 mm
Diámetro máx. de tronco:	300 mm
Dimensiones (pr. x an. x al.):	2404 x 603 x 1323 mm
Peso:	193 kg
Temperatura mínima de funcionamiento:	-25 °C
Fuerza máxima de corte:	7,6 t
Entrada recomendada de energía hidráulica:	15-25 l/min, 22,5 MPa (225 bar)
Entrada máxima de energía hidráulica:	30 l/min, 22,5 MPa (225 bar)
Minicargadoras AVANT compatibles:	Consulte la tabla 1, Uso previsto

### 4.1 Etiquetas de seguridad y componentes principales del implemento

A continuación se enumeran las etiquetas y señales fijadas al implemento. Deben mantenerse visibles y legibles sobre el equipo. Reponga cualquier etiqueta borrosa o desprendida. Solicite nuevas etiquetas a su distribuidor o pregunte al servicio de información indicado en la portada/ contraportada.



**ADVERTENCIA**

**Asegúrese de que todas las pegatinas de aviso estén legibles.** Las etiquetas de advertencia proporcionan información de seguridad importante y ayudan a identificar y recordar los peligros asociados al equipo. Sustituya las etiquetas de advertencia dañadas o perdidas por unas nuevas.



A46771



A46772



A46749



A46803

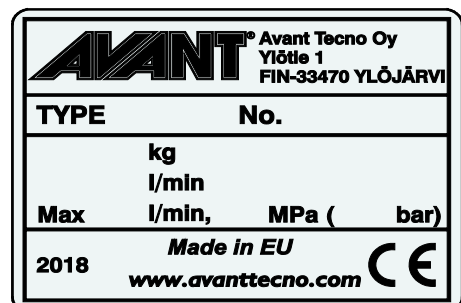

Placa de identificación del implemento A447207



A449039

**Para instalar una etiqueta nueva:** Limpie a conciencia la superficie para eliminar cualquier resto de grasa. Deje que se seque completamente. Despegue la película protectora de la etiqueta y presione con firmeza para aplicarla. Tenga cuidado de no tocar el pegamento de la etiqueta.

**Tabla 3. Ubicación de las pegatinas y mensajes de advertencia**

	Pegatina	Mensaje de advertencia
1	A46771	Riesgo de uso incorrecto: lea las instrucciones antes de usar.
2	A46772	Riesgo de aplastamiento: no pase por debajo de un implemento levantado; permanezca alejado de equipos levantados.
3	A46803	Peligro de aplastamiento, componentes móviles. Mantenga una distancia de seguridad con los componentes móviles.
4	A46749	Peligro de seccionamiento: Las cuchillas están afiladas y son muy resistentes. Siga el procedimiento de parada segura antes de acercarse al implemento.
5	A449039	Palanca de parada
6	A447207	Placa de identificación del implemento

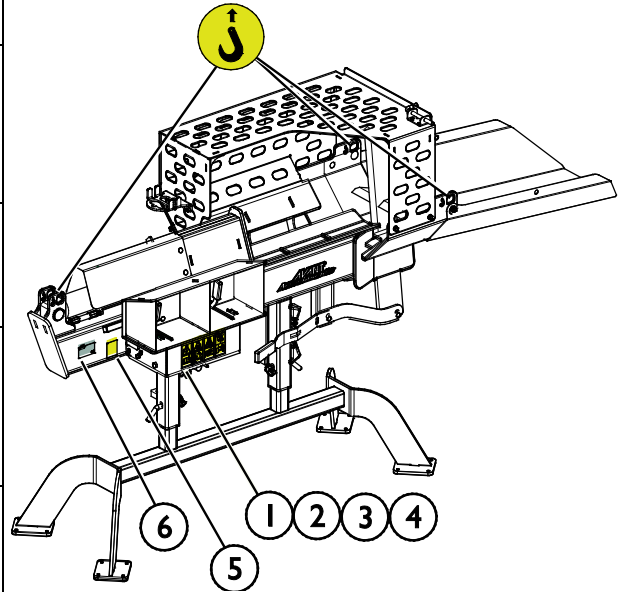

**Tabla 4 - Separador de troncos 550 - Componentes principales**

1	Bastidor con soportes de acople rápido de Avant
2	Mandos de control
3	Palanca de parada
4	Bastidor y pie
5	Cilindro hidráulico para la función de separación
6	Cuña de corte
7	Ajuste de altura de la cuña de corte
8	Ajuste de la altura de trabajo
9	Carro móvil
10	Canal de descarga
11	Protector
12	Soporte del multiconector

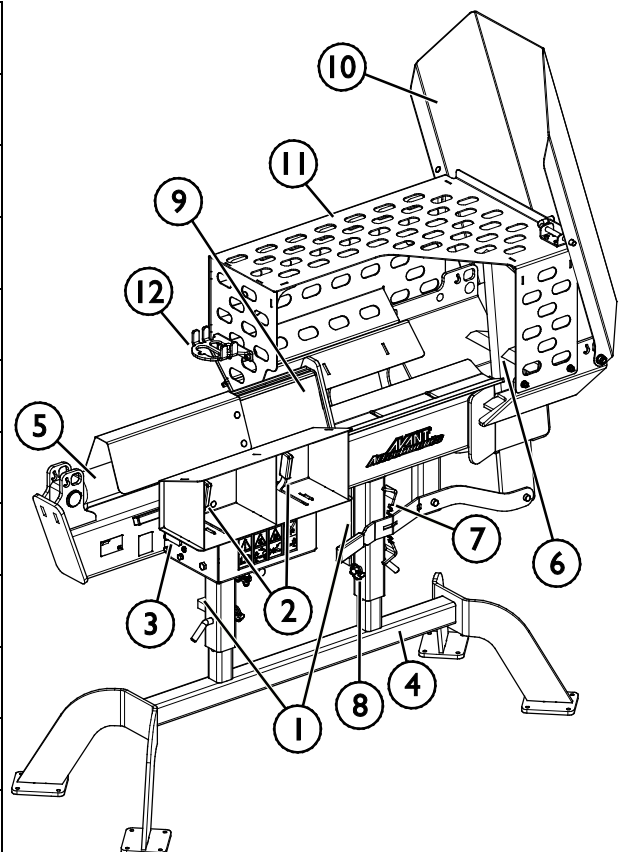

## 5. Acoplamiento del implemento

La fijación del implemento a la minicargadora es rápida y sencilla se tiene que hacer con cuidado. El implemento se monta en el brazo de la minicargadora utilizando la placa de acoplamiento rápido del brazo y la placa correspondiente del implemento.

Si el implemento no se bloquea correctamente a la minicargadora, se podría soltar y provocar una situación de peligro. Nunca conduzca la minicargadora, ni eleve el brazo, si el implemento no está completamente bloqueado. Para evitar situaciones de peligro siga siempre el proceso de acoplamiento mostrado a continuación. Recuerde también las instrucciones de seguridad de este manual.



### ADVERTENCIA

**Riesgo de aplastamiento: asegúrese de que si un implemento no está asegurado no pueda moverse o caerse.** No permanezca en el área que exista entre el implemento y la cargadora. Monte el implemento solo sobre superficies lisas.

Nunca mueva o levante un implemento que no esté bien bloqueado.

### Sistema de acoplamiento rápido de Avant:

#### Paso 1:

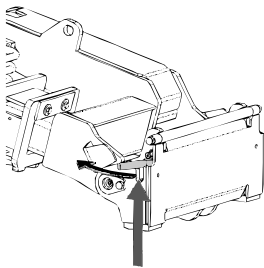

- Levante los pasadores de bloqueo de la placa de acoplamiento rápido y gírelos hacia atrás hasta meterlos en la ranura para que queden bloqueados en la posición superior.
- Si la minicargadora está equipada con un sistema hidráulico de bloqueo de implementos, consulte las instrucciones adicionales sobre el uso del sistema de bloqueo en el manual del operario.
- Asegúrese de que las mangueras hidráulicas estén dispuestas de forma que no se interpongan entre la placa de acoplamiento de la minicargadora y el implemento, y no resulten aplastadas ni rocen con bordes afilados.

#### Paso 2:

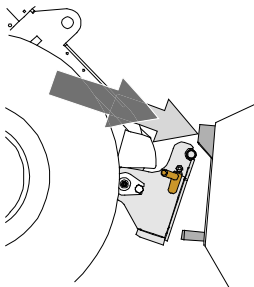

- Gire la placa de acoplamiento rápido con ayuda del sistema hidráulico hasta que quede inclinada hacia delante.
- Acerque la minicargadora al implemento. Si su minicargadora está equipada con brazo telescópico, puede extenderlo para alcanzar los soportes de acople rápido del implemento.
- Alinee los pasadores superiores de la placa de acoplamiento rápido de la minicargadora hasta que queden justo debajo de los engarces correspondientes del implemento.

#### Paso 3:

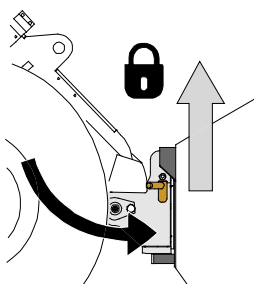

- Levante el brazo ligeramente y tire de la palanca de control del brazo hacia atrás para levantar el implemento del suelo.
- Gire la palanca de control del brazo hacia a la izquierda para colocar la sección inferior de la placa de acoplamiento rápido de la minicargadora sobre el implemento.
- Bloquee los pasadores manualmente o mediante el sistema hidráulico.
- **Compruebe siempre que ambos pasadores queden perfectamente bloqueados.**



**ADVERTENCIA**

**Riesgo de aplastamiento: evite el vuelco del implemento.** La inclinación o elevación excesivas de un implemento no bloqueado aumenta el riesgo de vuelco. No utilice el sistema automático de los pasadores de bloqueo si el implemento se levanta más de un metro del suelo. Si los pasadores de bloqueo no vuelven a su posición normal cuando se incline el implemento no lo siga inclinando o levantando. Deje el implemento en el suelo y asegure el sistema de bloqueo manualmente.



**ADVERTENCIA**

**Riesgo de caída de objetos: evite dejar caer el implemento.**

Un implemento que no esté completamente fijo a la cargadora podría caer sobre el brazo o el operario, o incluso meterse bajo la cargadora mientras se conduce provocando la pérdida de control de la misma. Nunca mueva o levante un implemento que no esté bien bloqueado. Antes de mover o levantar el implemento, asegúrese de que los pasadores de bloqueo estén en la posición inferior y que pasen de lado a lado de las abrazaderas del implemento.

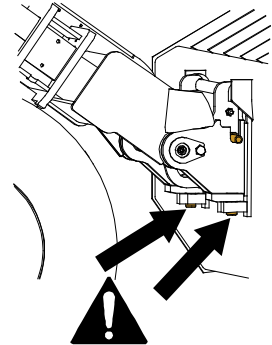

**ADVERTENCIA**

**Asegúrese de que la minicargadora sea compatible con el implemento.** Compruebe la estabilidad de la minicargadora, la posible sobrecarga del implemento y la compatibilidad de los sistemas de control de la minicargadora así como la compatibilidad mecánica del implemento. Si utiliza el implemento con una minicargadora que no es compatible con ese modelo de implemento, correrá riesgos que incluyen vuelco, daños al implemento causados por su sobrecarga, y riesgos relacionados con el movimiento descontrolado del implemento y sus componentes. Si su minicargadora no aparece en la tabla 1 de la página 6, consulte con su distribuidor Avant antes de utilizar este implemento.

## 5.1 Conexión y desconexión de las mangueras hidráulicas

En las minicargadoras Avant, las mangueras hidráulicas se conectan utilizando un sistema multiconector. Si tiene un modelo de minicargadora Avant anterior a la serie 300-700 con enganches rápidos convencionales y desea cambiar al sistema multiconector, póngase en contacto con su distribuidor o servicio técnico de Avant para recibir instrucciones o ayuda con la instalación.



### ADVERTENCIA

**Riesgo de movimiento del implemento y liberación de aceite hidráulico a presión: nunca conecte o desconecte los enganches rápidos u otros componentes hidráulicos si la palanca de control de los hidráulicos auxiliares está bloqueada o si el sistema está presurizado.** La conexión o desconexión de los acoplamientos hidráulicos si el sistema está presurizado puede producir movimientos inesperados del implemento o la expulsión de líquido a alta presión que puede causar lesiones o quemaduras. Siga el procedimiento de parada segura antes de desconectar los elementos hidráulicos.

### AVISO

Mantenga todos los sistemas de fijación lo más limpios que sea posible, use los tapones de protección tanto para el implemento como para la cargadora. La suciedad, el hielo etc. pueden dificultar bastante más el uso de los sistemas de fijación. Nunca deje los tubos colgando tocando el suelo, ponga los acoplamientos en el gancho del implemento.

#### Conexión del sistema de multiconector:

1. Alinee los pasadores del conector del implemento con los agujeros correspondientes del conector de la minicargadora. No podrá conectar el multiconector si el conector del implemento está al revés.
2. Conecte y bloquee el multiconector girando la palanca hacia la minicargadora.

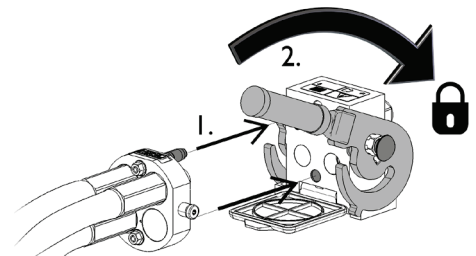

La palanca debería moverse con facilidad hasta su posición de bloqueo. Si no puede girar la palanca con facilidad, compruebe la alineación y posición del conector y la limpiezas de los conectores. Pare también la minicargadora y alivie la presión hidráulica residual.

#### Desconexión del sistema del multiconector:

Antes de la desconexión deje el implemento sobre una superficie sólida y plana.

1. Apague los hidráulicos auxiliares de la minicargadora.
2. Mientras pulsa el botón de desbloqueo gire la palanca para dejar sin conexión el conector.
3. Cuando termine, coloque el multiconector en su soporte situado en el implemento.

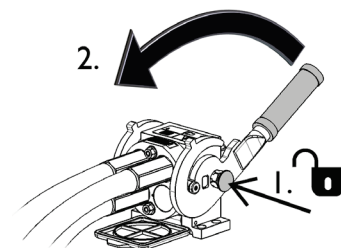

***Desconexión de las mangueras hidráulicas:***

Antes de desconectar las conexiones, deposite el implemento sobre una superficie sólida y nivelada en una posición segura. Coloque la palanca de control de los hidráulicos auxiliares en posición neutra.

**AVISO**

A la hora de desenganchar el implemento, desconecte siempre los enganches hidráulicos antes de desbloquear la placa de acoplamiento rápido para evitar daños en las mangueras y vertidos de aceite. Vuelva a instalar los tapones protectores en las conexiones para evitar que entren impurezas en el sistema hidráulico.

***Alivio de la presión hidráulica residual:***

En caso de que quede presión residual en el sistema hidráulico del implemento, a menudo es posible desconectar los enganches hidráulicos, pero puede resultar complicado volver a conectarlos la próxima vez. Si no es posible realizar las conexiones, libere la presión residual moviendo la palanca de control de los hidráulicos auxiliares de la minicargadora con el motor parado. Para asegurarse de que no quede presión residual en el sistema hidráulico del implemento, pare el motor de la minicargadora y mueva la palanca de control de los hidráulicos auxiliares de la minicargadora hacia detrás y hacia delante antes de desconectar los enganches.

## 6. Instrucciones de uso

Realice algunos ejercicios de prueba con el implemento y los mandos de la cargadora en un lugar seguro. Si no está familiarizado con este modelo de cargadora particular, se recomienda practicar primero sin implementos.



### ADVERTENCIA

**Riesgo de aplastamiento de las manos: no sitúe las manos cerca de la zona de corte.** Deje todas las protecciones instaladas y compruebe que los mandos funcionan del modo previsto. Nunca modifique los mandos del implemento. No deje nunca que otras personas se acerquen al cortador/separador de troncos.



### ADVERTENCIA

**Riesgo de aplastamiento: nunca deje que nadie pase por debajo del implemento o brazo de la minicargadora levantados.** Tenga en cuenta que el brazo de la cargadora puede bajar o inclinarse incluso con el motor parado (peligro de aplastamiento). La cargadora no está diseñada para mantener la carga levantada durante mucho tiempo. Baje siempre el implemento a una posición segura antes de dejar el asiento del operario.



### ADVERTENCIA

**Riesgo de aplastamiento: apoye el implemento en el suelo con firmeza.** El seccionador solo se debe utilizar desde el suelo. Nunca pase por debajo de un implemento o del brazo de la minicargadora cuando se encuentren levantados. Tenga en cuenta que el brazo de la minicargadora puede descender o inclinarse incluso con el motor parado.



## 6.1 Comprobaciones antes del uso

Inspeccione el seccionador y el lugar de trabajo una vez más antes de comenzar el trabajo. Una rápida inspección previa del equipo y del área de trabajo permite garantizar la seguridad y sacar el máximo rendimiento del equipo.

- Compruebe que la barra protectora esté instalada y el canal de descarga, bajado.
- Compruebe que los troncos que va a partir no contengan objetos extraños, como clavos por ejemplo.
- Repase todos los movimientos del seccionador en vacío varias veces para comprobar que los mandos funcionan correctamente. El cilindro de corte solo se moverá al accionar ambas palancas de control. Al soltar las palancas, el cilindro volverá automáticamente a su posición inicial y se detendrá.
- Controle el implemento solo desde la zona del operario junto a los controles del seccionador.
- Asegúrese de mantener una distancia segura con los transeúntes cuando el equipo esté en funcionamiento. No deje que nadie acceda al área de peligro del brazo ni permanezca directamente delante de la cargadora. Asegúrese también de que la cargadora pueda desplazarse marcha atrás de forma segura. Nunca asuma que los transeúntes seguirán estando donde los vio por última vez; especialmente los niños, que suelen sentirse atraídos por el equipo en movimiento.
- Compruebe el estado general del implemento y la cargadora, y la presencia de posibles fugas de aceite hidráulico. Consulte el manual del operario de la minicargadora cuando realice las inspecciones diarias. No utilice el implemento si detecta una avería en el sistema hidráulico de la cargadora o el implemento. Consulte el capítulo 7 para acceder a las instrucciones de mantenimiento.
- Controle el implemento y los mandos de la cargadora únicamente desde el asiento del conductor. Asegúrese de usar la cargadora y el implemento de forma segura y para su uso previsto. No permita que los niños utilicen el equipo.
- Recuerde los métodos de trabajo correctos y evite levantarse del asiento del conductor de manera innecesaria.

### 6.1.1 Cualificación del operario

Toda persona que vaya a utilizar el implemento deberá:

- conocer el uso previsto del implemento;
- Aprenda a utilizar la minicargadora de manera segura en diferentes condiciones de funcionamiento.
- Lea y siga siempre las instrucciones sobre el uso del implemento de este manual del operario.
- Mantenga este manual y el manual del operario de la minicargadora en un lugar accesible.
- Asegúrese de usar la cargadora y el implemento de forma segura y para su uso previsto.
- Nunca permita que los niños utilicen el equipo.
- Nunca use la minicargadora o sus implementos bajo los efectos del alcohol, drogas o medicinas que puedan afectar a la evaluación de riesgos o causar somnolencia ni tampoco si no goza de buena salud para manejar el equipo.
- Complete cualquier curso obligatorio que pueda exigir su empresa antes de usar el implemento.

## 6.2 Funcionamiento

### 6.2.1 Uso del separador de troncos

#### Configuración del seccionador de troncos

1. Seleccione un lugar de trabajo llano, que pueda soportar el peso del equipo y los troncos. Despeje la zona y retire cualquier obstáculo que pueda representar un riesgo de vuelco. El lugar de trabajo no debe ser resbaladizo.
2. Utilice el seccionador de troncos de día o con buena luz artificial, y solo en espacios bien ventilados.
3. Ajuste el implemento a la altura deseada siguiendo las instrucciones de la página 21.
4. Deposite el seccionador de troncos firmemente en el suelo y aplique el freno de estacionamiento de la minicargadora.
5. Baje el canal de descarga a la posición de trabajo.

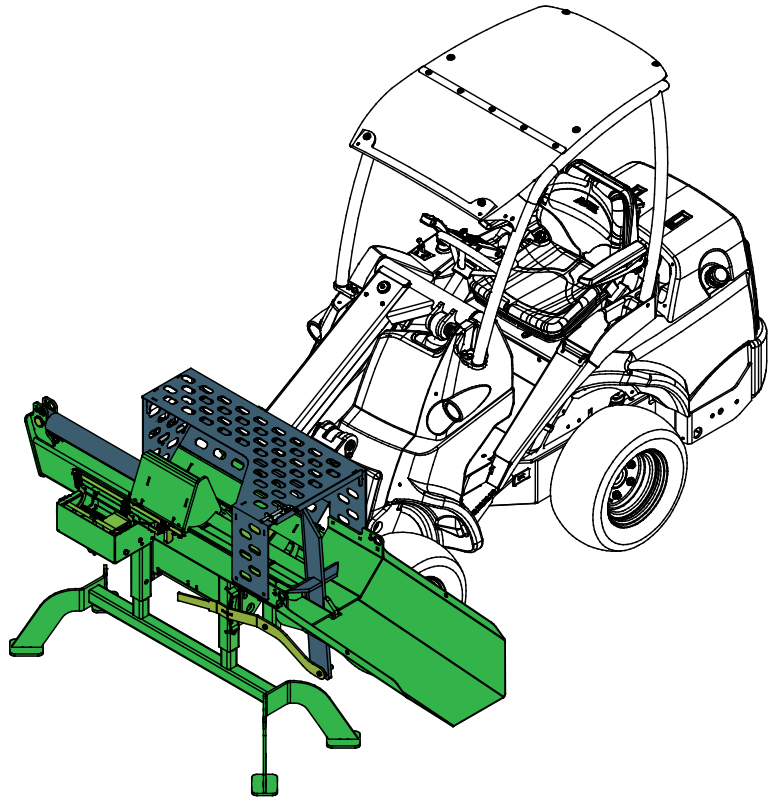

#### AVISO

Asegúrese de que las mangueras hidráulicas estén dispuestas de forma que no obstaculicen el uso del equipo ni resulten aplastadas ni rocen con los componentes móviles.

#### Activación y desactivación del cortador/separador de troncos:

	<ol style="list-style-type: none"> <li>1. Asegúrese de que el cortador/separador esté en la posición de trabajo descrita en este manual.</li> <li>2. Ajuste las r. p. m. del motor de la minicargadora de manera que el caudal de aceite hidráulico permanezca dentro del rango recomendado de 15-25 l/min; no supere nunca los 30 l/min.  Dependiendo del modelo de minicargadora, se pueden utilizar dos bombas hidráulicas para reducir el ruido del motor. Tenga en cuenta que una velocidad de rotación del motor innecesariamente elevada no mejorará la fuerza de corte.</li> <li>3. Coloque la palanca de control de los hidráulicos auxiliares en la posición de bloqueo para dirigir el caudal de aceite hidráulico al cortador/separador de troncos.</li> </ol>
	<p>Devuelva la palanca de los hidráulicos auxiliares a la posición neutra y siga el procedimiento de parada segura cuando no esté utilizando el separador de troncos.</p>



**ADVERTENCIA**

**Riesgo de lesiones personales graves: impida que el implemento se ponga en marcha de forma inesperada.** Para garantizar que el implemento no se ponga en marcha por accidente, pare el motor de la minicargadora siguiendo el procedimiento de parada segura. Nunca deje el equipo desatendido con el motor en marcha.

**Palanca de parada**

Si es necesario, pare el seccionador de troncos tirando de la palanca de parada (1) hacia afuera. En condiciones de trabajo normales, el seccionador se parará cuando el carro regrese a su posición inicial.

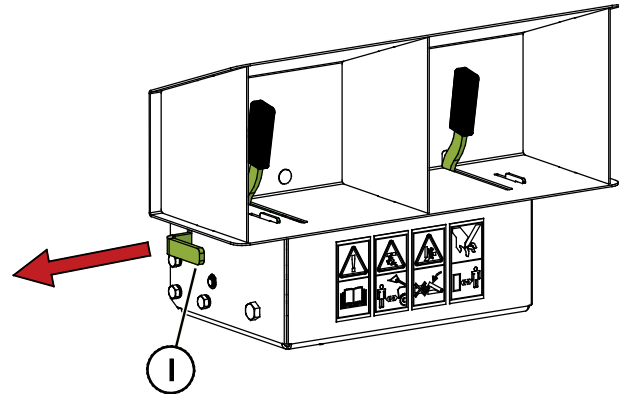

**Control del seccionador de troncos**

- Cargue un tronco y apóyelo contra la hoja de corte de forma que el extremo más cuadrado mire hacia la placa del carro.

Nunca intente partir más de un tronco a la vez, salvo que haya extendido el carro completamente y necesite un segundo tronco para cubrir el hueco con el primer tronco.

- Las palancas se mueven gradualmente y la velocidad de corte se puede ajustar si es necesario. Accione las dos palancas simultáneamente de la siguiente forma:

**1. Posición de palanca 1**

**Regreso:** El carro regresará a su posición inicial, determinada previamente. Consulte la página 20 para obtener información sobre el ajuste de la longitud de carrera.

**Detenido:** El carro se detendrá al llegar a su posición inicial.

**2. Posición de palanca 2**

Empezar a cortar. El carro avanza hacia la cuña de corte. Al soltar las palancas, estas regresarán a la posición 1 y el carro volverá automáticamente a su posición inicial.

En cuanto el tronco empiece a partirse puede soltar las palancas para reducir el recorrido innecesario del carro.

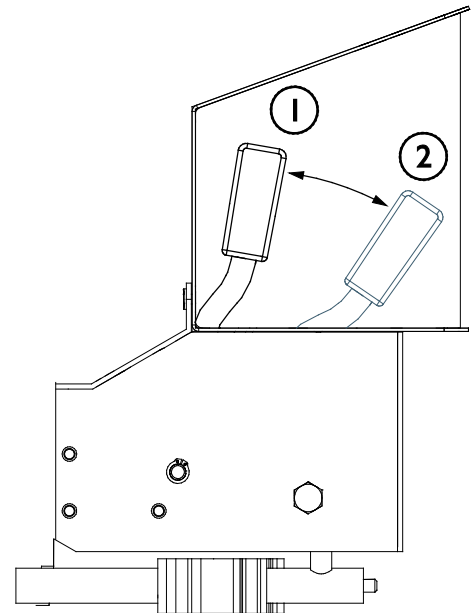

**ADVERTENCIA**

**Riesgo de aplastamiento: siga el procedimiento de parada segura antes de eliminar un atasco.** Si el tronco se queda atascado o se produce otra interrupción, pare primero el cortador/separador de troncos y, a continuación, el motor de la minicargadora antes de continuar. Espere a que el motor se haya parado para resolver el problema.



**ADVERTENCIA**

**Peligro de punto de aplastamiento: mantenga las manos alejadas.** No coloque los dedos nunca cerca de las rajadas que se abren en el tronco al partirlo. Se puede cerrar rápidamente y pillarle los dedos.

**ADVERTENCIA**

**Riesgo de quemaduras: evite el contacto con las superficies calientes.** Los componentes de la unidad y el aceite hidráulico se pueden calentar a más de 80 °C. Evite el contacto con superficies calientes. Utilice equipo de protección personal.



### 6.2.2 Ajuste de la longitud de carrera

Cuando los troncos sean más cortos que la carrera del cilindro, puede acortar la carrera para minimizar el recorrido innecesario del cilindro y acelerar así el trabajo.

Para modificar la posición inicial de la carrera, mueva el tope instalado sobre la varilla limitadora. La varilla limitadora está fijada al carro de corte (2).

1. Extienda el carro de corte (2) y deténgalo con la palanca de parada.

Para mover el carro, necesitará extender lentamente el cilindro.

2. Pare el motor de la minicargadora
3. Afloje el tornillo (1) y coloque el tope en la posición deseada.
4. Apriete el tornillo (1) para fijarlo.

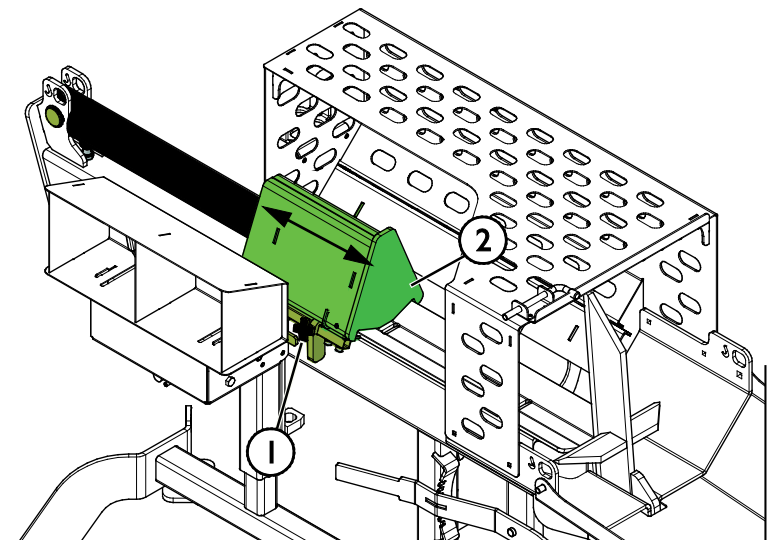

### 6.2.3 Ajuste de la altura de la cuchilla

La altura de la cuña de corte (1) se puede ajustar para que coincida con el diámetro del tronco. También se puede configurar para cortar el tronco en dos partes. Con troncos duros o con muchas ramas, es posible que sea más sencillo partirlos solo en dos mitades, para que no se queden pegados a la cuchilla.

- Establezca la altura de la cuña de corte (1) bloqueando la barra de ajuste (2) en la posición correspondiente de la cremallera (3).

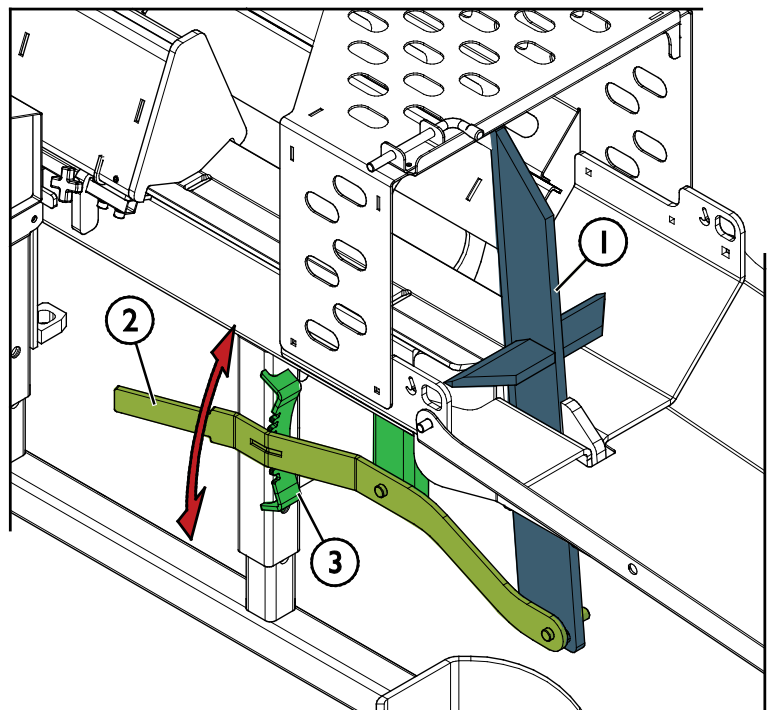

## 6.2.4 Ajuste de la altura de trabajo

Coloque el seccionador de troncos a la altura deseada para aliviar el esfuerzo físico y la tensión durante el uso.

1. Levante ligeramente el implemento del suelo con la minicargadora.
2. Coloque el pie del seccionador (1) a la altura deseada y bloquéelo con los pasadores (2).
3. Deje el implemento en el suelo.

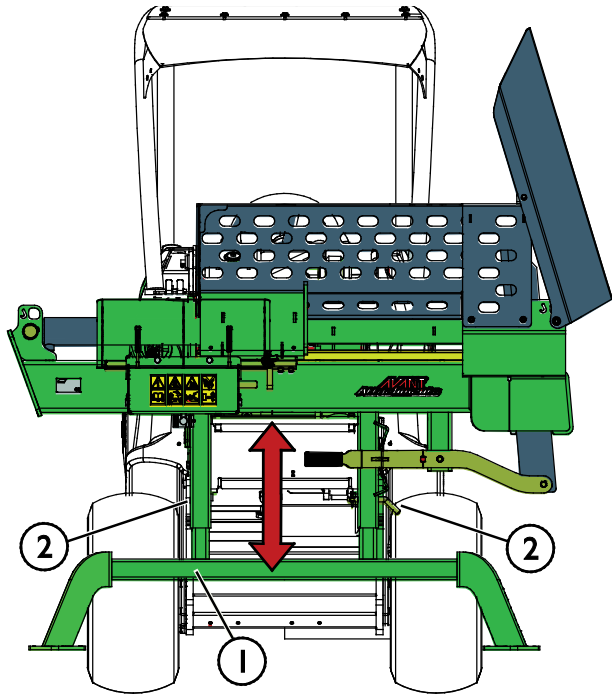

## 6.3 Posición de transporte

Cuando conduzca la minicargadora, mantenga el seccionador de troncos levantado del suelo, como muestra la imagen.

Transporte el implemento con precaución y tenga en cuenta el efecto que la pesada carga depositada en la parte delantera de la minicargadora puede tener sobre su estabilidad. Antes de transportar el equipo necesitará quitar y o plegar el canal de descarga, como muestra la imagen.

Para evitar la activación accidental del seccionador de troncos, desconecte siempre el multiconector y colóquelo sobre su soporte antes de transportar el implemento.

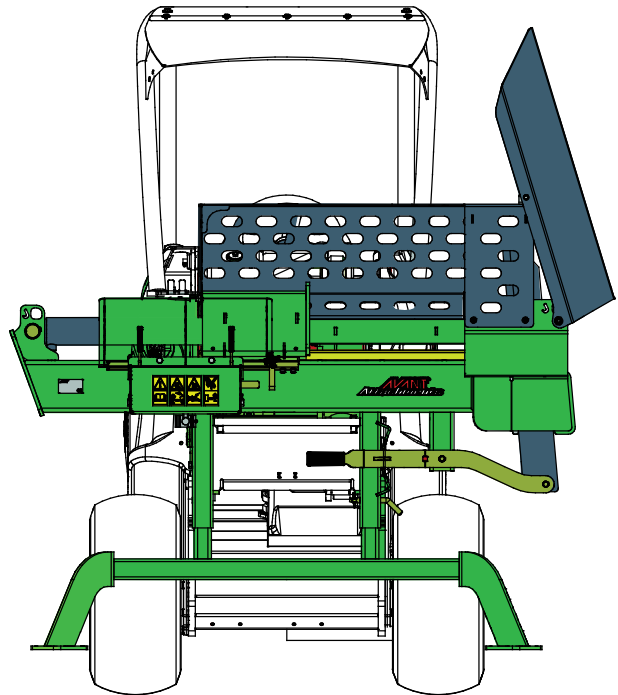

## 6.4 Almacenamiento del implemento

Desenganche y guarde el implemento sobre una superficie nivelada. La mejor forma de almacenar el implemento es en un lugar en el que esté protegido de la luz directa del sol y de temperaturas extremas.

- Evite dejar el implemento apoyado directamente en el suelo. Dépositelo sobre tacos de madera o un palé, por ejemplo.
- Coloque el multiconector en su soporte como muestra la flecha en la figura de abajo. Nunca deje el conector hidráulico en el suelo.
- Asegure el implemento para que no pueda moverse durante el almacenamiento.
- Nunca se suba al implemento.

Antes de un almacenamiento prolongado, retoque la pintura donde sea necesario y aplique aceite en las partes visibles del eje del cilindro hidráulico para evitar la corrosión. Retraiga completamente el cilindro durante el almacenamiento.

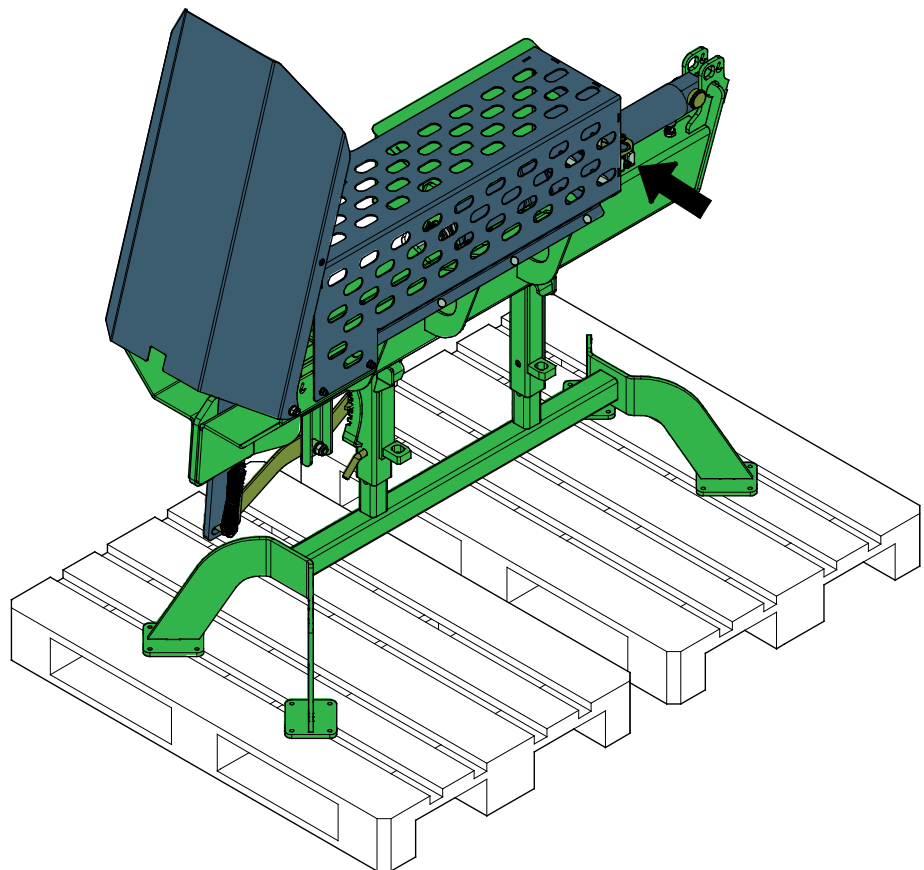

## 6.5 Eliminación al final de la vida útil

Recicle y elimine el implemento de forma oportuna al final de su vida útil. Desmonte el implemento y separe los diferentes materiales, como por ejemplo, plástico, acero, goma y aceites, por ejemplo. Drene y recoja todos los aceites y elimínelos conforme a las normativas locales vigentes. Nunca vierta aceite ni ningún otro material en la naturaleza.

Recicle cada material llevándolo a un punto de recogida adecuado. Si es posible, deje que una empresa de gestión de residuos se encargue del reciclaje.

## 7. Mantenimiento y servicio técnico

El implemento ha sido diseñado para necesitar el mínimo mantenimiento posible. El mantenimiento continuo incluye limpieza y lubricación regulares, y la supervisión del estado del implemento. Debido al riesgo de aplastamiento generado por la caída de componentes de la máquina, todo el trabajo de mantenimiento debe realizarse con las partes móviles completamente bajadas y el implemento apoyado en horizontal contra el suelo.



**PELIGRO**

**Riesgo de aplastamiento: nunca pase por debajo del implemento levantado.**

Asegúrese de que el implemento esté bien apoyado durante todo el trabajo de mantenimiento. Nunca pase por debajo del implemento levantado. El brazo de la minicargadora puede descender inesperadamente durante el mantenimiento provocando lesiones graves por aplastamiento o impacto incluso con el motor parado. Todo el mantenimiento y revisiones deben realizarse con el implemento bajado hasta una posición segura.

Siga siempre el procedimiento de parada segura antes de iniciar cualquier tarea de inspección, mantenimiento, revisión o reparación.

### 7.1 Inspección de los componentes hidráulicos

Compruebe el estado de las mangueras y componentes hidráulicos una vez el motor se haya parado, se haya enfriado el sistema y se haya liberado la presión. No utilice el equipo si ha detectado una fuga en el sistema hidráulico del implemento o de la minicargadora. El líquido hidráulico expulsado puede penetrar la piel y producir lesiones graves. Acuda a un médico de inmediato en caso de que el líquido hidráulico penetre en la piel. Lávese minuciosamente cualquier parte del cuerpo que haya estado en contacto con el aceite hidráulico con agua y jabón. El líquido hidráulico también tiene un impacto ambiental nocivo y debe evitarse cualquier filtración al medio ambiente. Repare todas las fugas tan pronto como las detecte; una pequeña fuga puede aumentar de tamaño rápidamente. Utilice el implemento únicamente con el tipo de aceite hidráulico aceptado para el uso en las minicargadoras Avant.



**PELIGRO**

**Riesgo de penetración de líquido a alta presión en la piel: libere la presión residual antes de realizar el mantenimiento.**

Nunca manipule componentes hidráulicos con el sistema hidráulico presurizado, ya que cualquier conexión podría romperse o soltarse y el aceite expulsado podría provocar lesiones graves. No utilice el equipo si ha detectado alguna avería en el sistema hidráulico.



Inspeccione visualmente si las mangueras contienen grietas o señales de abrasión. Si se observan signos de fugas junto a un componente, sitúe un trozo de cartón en el lugar donde se sospecha que hay una fuga. Nunca utilice las manos para detectar fugas. Supervise el desgaste de las mangueras y deje de utilizar la máquina si cualquier manguera carece de su capa exterior. Compruebe el trazado de las mangueras; ajuste las abrazaderas de tubo para evitar abrasión en las mangueras. Las mangueras tienen una vida útil limitada. Dependiendo de las condiciones de uso, todas las mangueras deben inspeccionarse detenidamente después de entre 3 y 5 años de uso, y sustituirse si es necesario.



Si detecta alguna avería, sustituya la manguera o componente hidráulicos y no utilice el equipo hasta concluir la reparación. Solicite los recambios necesarios a su distribuidor o servicio técnico autorizado más cercano de AVANT. Deje la reparación a técnicos de mantenimiento profesionales si carece del conocimiento y experiencia oportunos en sistemas hidráulicos y en el procedimiento de reparación segura.

## 7.2 Inspección de estructuras metálicas

Las estructuras metálicas del implemento también deben inspeccionarse con regularidad. Compruebe visualmente la presencia de daños e inspeccione los soportes de acople rápido y la zona circundante con detenimiento. No utilice el implemento si observa signos de deformación, grietas o rotura.

Solo están permitidas las reparaciones con soldadura realizadas por soldadores profesionales. Si tiene que realizar una soldadura, emplee únicamente los métodos y aditivos adecuados para el acero usado en el implemento. Para más información sobre reparaciones, póngase en contacto con el servicio técnico más cercano.

## 7.3 Mantenimiento de la cuña de corte

La cuña de corte se puede afilar a medida que se desgasta con el uso. Se recomienda realizar el mantenimiento de la cuchilla de corte antes de cada temporada. Suavice las irregularidades de la cuchilla con una amoladora angular, por ejemplo. Utilice una lima para refinar, si es necesario.

### AVISO

Si la cuchilla está doblada o excesivamente gastada, deberá sustituirla. Use siempre unos buenos guantes de protección cuando manipule la cuchilla.

## 7.4 Limpieza del implemento

Limpie el implemento con regularidad para impedir la acumulación de suciedad que posteriormente sea más difícil de retirar. Para la limpieza puede utilizar una hidrolavadora y detergente suave. No utilice solventes potentes ni dirija la pistola de presión directamente sobre los componentes hidráulicos o las etiquetas fijadas al implemento.



**ADVERTENCIA**

**Riesgo de estrangulación: el riesgo de aplastamiento o atrapamiento también persiste durante el mantenimiento.** Siga siempre el procedimiento de parada segura antes de iniciar cualquier tarea de limpieza, mantenimiento, revisión o reparación.



## 7.5 Engrase

El implemento no tiene puntos de engrase específicos. Mantenga limpio el equipo y revise el estado de los componentes hidráulicos.

### 7.5.1 Pastillas de deslizamiento

Las pastillas de deslizamiento (1) del carro se pueden lubricar ligeramente y ajustar para compensar el desgaste normal. Sin embargo, no deben estar totalmente pegadas al bastidor del cortador, sino que deben mantener una holgura mínima de 2 mm.

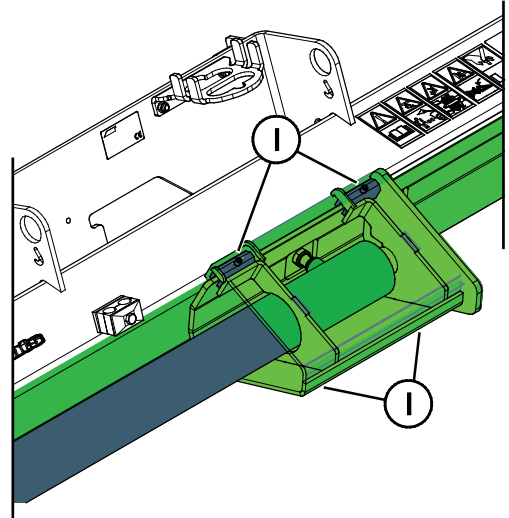

## 8. Condiciones de la garantía

---

Avant Tecno Oy ofrece una garantía de un año (12 meses) a partir de la fecha de compra para el implemento que fabrica.

### La garantía cubre los siguientes costes de reparación:

- Los costes de mano de obra estarán cubiertos cuando la reparación no se realice en la fábrica.
- La fábrica sustituya cualquier componente o consumible defectuoso.

La fábrica podría reembolsar el precio de los componentes que el cliente haya adquirido en casos especiales acordados por anticipado.

### La garantía no cubre:

- El mantenimiento habitual y las piezas y consumibles necesarios para ello.
- Los daños causados por condiciones de trabajo o modos de uso inusuales, negligencia, cambios estructurales realizados sin el consentimiento de Avant Tecno Oy, el uso de piezas no originales o la falta de mantenimiento.
- Las consecuencias de una avería, como por ejemplo, la interrupción del trabajo u otros posibles daños adicionales.
- Los gastos de transporte y/o traslado asociados a la reparación.

<b>FI</b>	<b>EY-vaatimustenmukaisuusvakuutus</b>	Alkuperäinen kieliversio
<b>SE</b>	<b>EG-försäkran om överensstämmelse</b>	Originalversion
<b>EN</b>	<b>EC Declaration of Conformity</b>	Original language
<b>ES</b>	<b>Declaración de conformidad CE</b>	Traducción del documento original



Valmistaja / Tillverkare / Manufacturer / Fabricante  
Osoite / Adress / Address / Dirección

AVANT TECNO OY  
Ylötie 1  
33470 YLÖJÄRVI,  
FINLAND

Vakuutamme täten, että alla mainitut tuotteet täyttävät konedirektiivin turvallisuus- ja terveysvaatimukset (direktiivi 2006/42/EY muutoksineen). Seuraavia yhdenmukaistettuja standardeja on sovellettu /

Vi försäkrar härmed att nedan beskrivna produkter överensstämmer med hälso- och säkerhetskrav i EG-maskindirektiv (EG-direktiv 2006/42/EG som ändrat). Följande harmoniserade standarder har tillämpats /

We hereby declare that the products listed below are in conformity with the provisions of the Machinery Directive (directive 2006/42/EC as amended). The following harmonized standards have been applied:

Por medio de la presente, declaramos que los productos citados a continuación cumplen con las disposiciones de la Directiva sobre maquinaria (Directiva 2006/42/CE y sus enmiendas). Se han aplicado las siguientes normas armonizadas

SFS-EN ISO 12100, SFS-EN ISO 4413

Mallit / Modeller / Models / Modelos

Avant		
Hydraulitoiminen puunhalkaisukone; Avant-kuormaajan työlaite		
Hydraulisk vedmaskin; arbetsredskap för Avant lastare		
Hydraulic log splitter; attachment for Avant loaders	550	A443284
Separador de troncos 550; implemento para minicargadoras Avant		



30.4.2021 Ylöjärvi, Finland

Risto Käkelä,  
Toimitusjohtaja / Verkställande direktör /  
Managing Director / Director general



**AVANT<sup>®</sup>**